

Montage-anleitung und hinweise für Ihre “Glas Komposition” Typ B

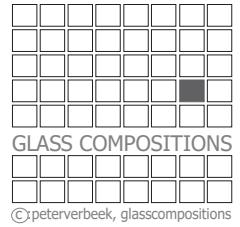

Gratuiere mit Ihrem neu erworbenen Glas-Objekt. Um fast für immer Freude an Ihrem Objekt zu erleben raten wir Sie um unterstehende Anleitung sorgfältig durch zu lesen. Pflege: nur mit feuchtem Tuch und wenn notwendig ein wenig Spezialmittel für Spiegelreinigung, aber absolut kein aggressives Mittel verwenden.

Wir empfehlen um Ihr Objekt auf eine sanfte Untergrund (zB,Decke oder Teppich) zu platzieren um Beschädigungen während des Aufhängen zu vermeiden. Lassen Sie auch die Schutzecken während des aufhängen am Objekt bis endgültige Befestigung.

Benötigte Werkzeuge : Rolbandmass oder Zollstock , 6 mm Steinbohre ,Bohrer, Wasserwaage und Kreuzschlitz-Schrauberzieher oder Akku-Schraubmaschine

Achtung: Mauer typ: a. Stein - oder Betonwände: Die mitgelieferte Materialien verwenden.

b. Gipsplatten: Besorgen Sie sich Spezial Dübel («Driva or Fischer») passend zum gelieferte Schrauben.

c. Ytong or Gypsum Wände: Verwenden Sie Metall-,statt Steinbohrer ,Befestigung mit gelieferte Materialien.

d. Holzwänden: Die mitgelieferte Materialien verwenden, aber ohne Dübeln.

Bitte achten Sie auf Elektra ,Gas oder Wasserleitungen an dem Stellen wo Sie bohren müssen.

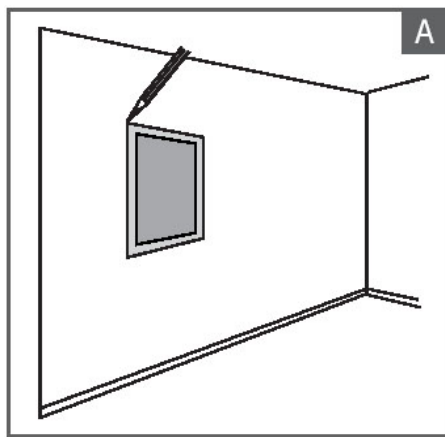

A Markierung der oberen Ecken vom Objekt an der Wand mit Bleistift.

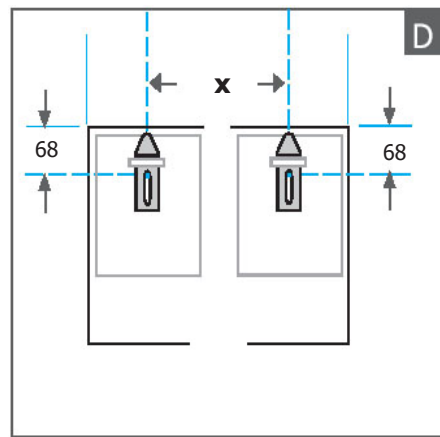

D Positionierung und markierung der Bohrstellen. Um X fest zu stellen Hänger in Platten schieben und Distanz mitig zwischen den beiden Schlitzten messen.

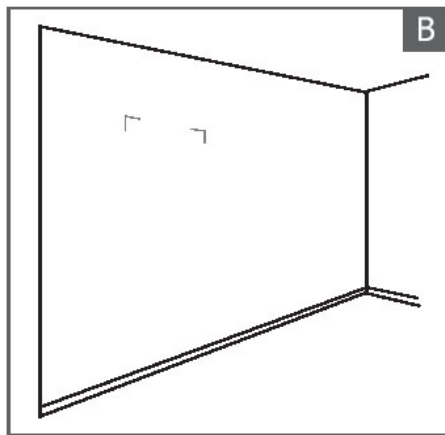

B Sie können auch das Objekt nachmessen und obere Ecken an der Wand anschreiben.

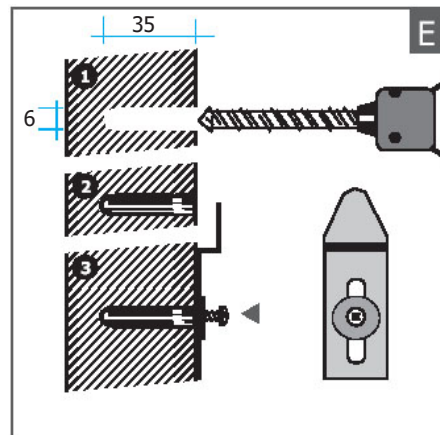

E Die Löcher(6mm) um 35 mm. tief einbohren, mitgelieferte Dübeln platzieren und Aufhänge haken mit Rondell oben drauf befestigen.

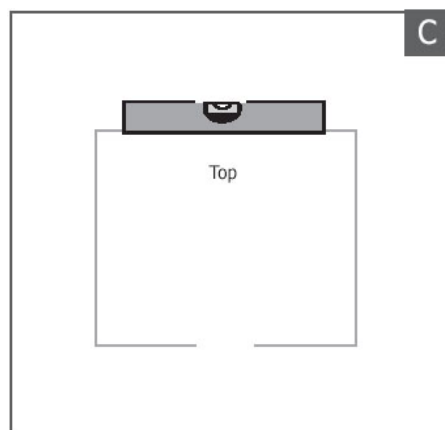

C Prüfen Sie mit Wasse-rwaage ob Markierung völlig waagrecht ist.

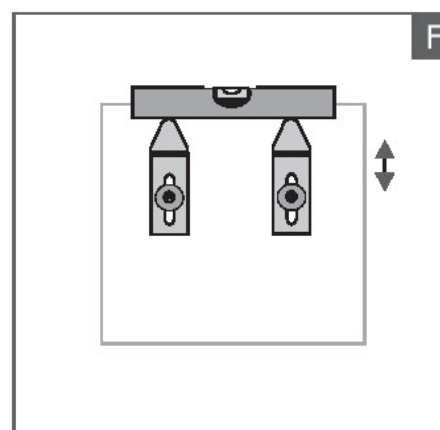

F Haken prüfen und gegeben falls justieren anschließend definitiv festdrehen.

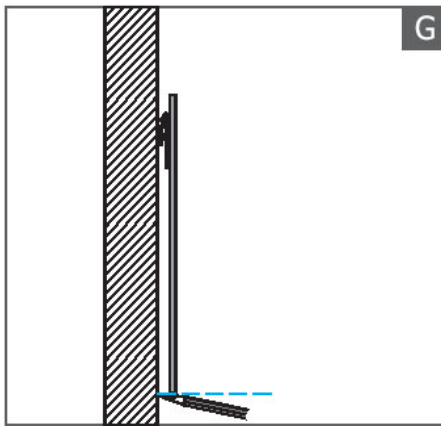

G Hängen Sie Objekt an den Haken und untere Ecken mit Bleistift anschreiben.

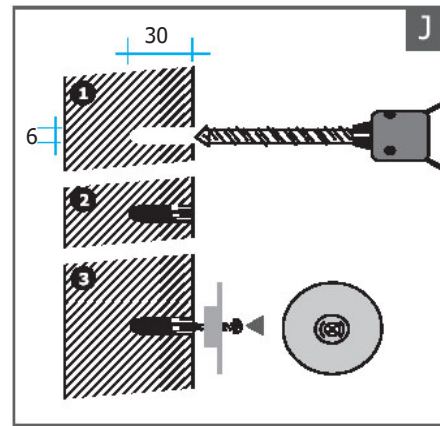

J Bohren Sie das Loch um 30 mm tief und platzieren Sie den mitgelieferte Dübel und befestigen Sie die untere «Clip» an der Wand.

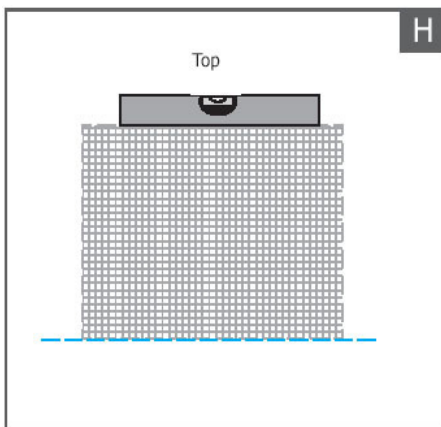

H Bevor Sie das Objekt wieder abnehmen, bitte nochmals prüfen mit Wasserwaage. (Gegenfalls nochmal nachstellen siehe: F).

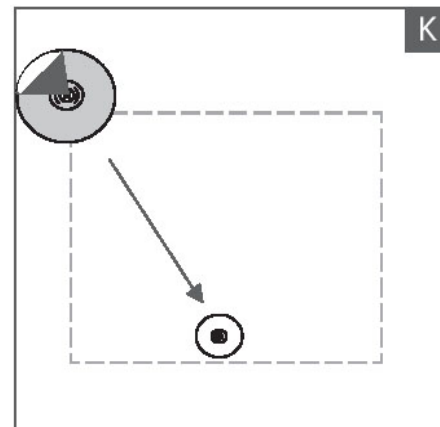

K Entfernen Sie jetzt das Schutzpapier vom 'Clip'.

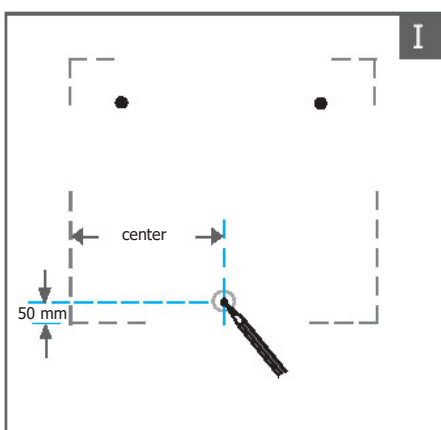

I Jetzt das 6mm Loch einbohren wie angedeutet.

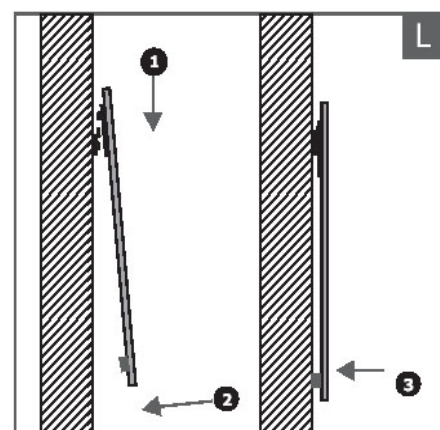

L Objekt in obere Haken einhaken und unten auf den selbstklebenden « Clip festdrücken. Zu letzt entfernen Sie den Schutzecken.

Wenn sie das Objekt von der Wand abnehmen möchten: Unten, Links und Rechts den «Clips» aus der Rondelle ziehen und das Objekt vorsichtig nach vorne ziehen, wenn Unten gelöst dann das Objekt aus den oberen Haken heben. Die Rondellen Unten bleiben an der Wand und die 'Clipse' sind an der Objekt-Rückseite verklebt.

Beim zurückplazieren umgekehrt vorgehen wobei das Objekt an genau der gleichen Stelle sein sollte damit die Druckknopfbefestigungen (Clips+Rondelle) in einander passen.

Bitte betrachten Sie, dass dieses ein einziges und völlig handgefertigtes Produkt ist und somit sind geringe Abweichungen eine Garantie dass Sie über ein absolut einzigartiges Werk verfügen.

Für weitere Fragen setzen Sie sich bitte mit uns in Verbindung.